

**DISTRIBUTEUR MOBILE OUVERT NON CHAUFFANT**

**4MDDO**

**ÉQUIPEMENT OPTIONNEL:**

Couvercle pour tubes distributeurs (voir la série modèle CTD)  
 Pare-chocs disque à chaque roue

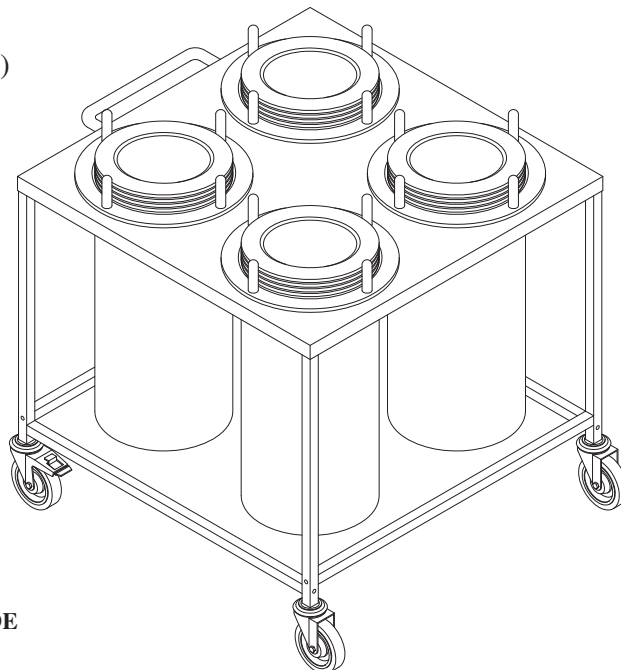

HAUTEUR HORS TOUT DE L'UNITÉ : 34.13" / 867 MM  
 PARE-CHOC INCLUS DANS LES DIMENSIONS  
 DIMENSIONS SUPPLÉMENTAIRES DISPONIBLES SUR DEMANDE  
 POUR INFORMATIONS SUR LES TUBES DISTRIBUTEURS  
 VOIR LA SÉRIE MODÈLE RTD-U

NUMÉRO MODÈLE	NUMÉRO MODÈLE DISTRIBUTEUR ROND ENCASTRÉ	LARGEUR HORS TOUT Pouce / mm	PROFONDEUR HORS TOUT Pouce / mm	POIDS POUR EXPÉDITION Lbs. / Kg
4MDDO-2626	RTD-U-4.50	26.00" / 660 mm	26.00" / 660 mm	114 Lbs. / 51.8 Kg
	RTD-U-5.00			
	RTD-U-5.50			
	RTD-U-6.00			
	RTD-U-6.50			
	RTD-U-7.00			
4MDDO-3232	RTD-U-7.50	32.00" / 813 mm	32.00" / 813 mm	149 Lbs. / 67.7 Kg
	RTD-U-8.00			
	RTD-U-8.50			
	RTD-U-9.00			
	RTD-U-9.50			
	RTD-U-10.00			
4MDDO-3537	RTD-U-10.50	35.00" / 889mm	37.00" / 940mm	173 Lbs. / 78.6 Kg
	RTD-U-11.00			
	RTD-U-11.50			
	RTD-U-12.00			
	RTD-U-12.50			