

## DISTRIBUTEUR MOBILE CHAUFFANT

MDD-H

### SPÉCIFICATIONS:

Acier inoxydable 304 fini # 4, 18 ga sur toutes les surfaces extérieures  
Construction à deux parois isolées  
Pare-chocs périphérique  
Roues 5"Ø, pivotantes et non marquantes, dont deux avec freins  
Contrôle de température variable avec bouton d'arrêt  
Voyant de marche  
Tous les MDD-H sont approuvés CSA  
Complet avec cordon et fiche

### APPLICATIONS:

Cafétéria  
Entreposage supplémentaire  
Ligne de service et aire de préparation  
Services

COUVERCLE POUR TUBES EN OPTION  
VOIR LA SÉRIE MODÈLE CTD

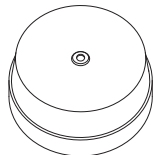

POUR INFORMATION SUR LES TUBES DISTRIBUTEURS  
VOIR LA SÉRIE MODÈLE RTD

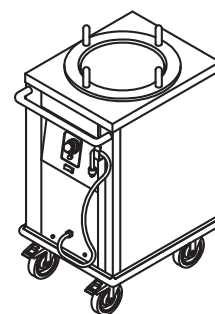
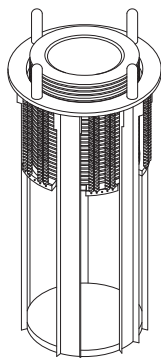

1MDD-H

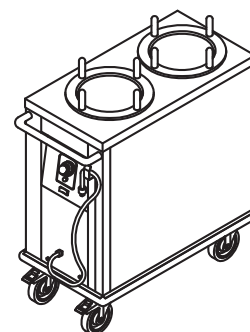

2MDD-H

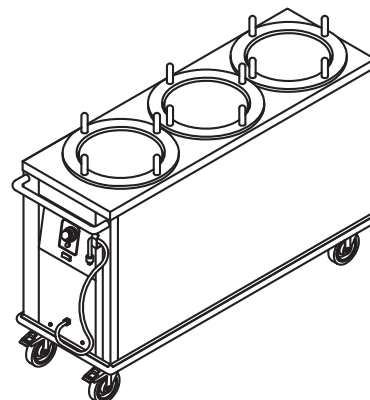

3MDD-H

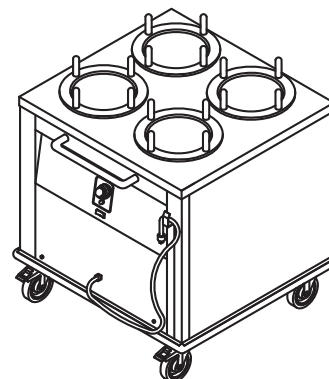

4MDD-H